

# KUBOTA RADLADER RT280-2



Motorleistung (PS):  
**50**

Maschinengewicht (kg):  
**2600 / 2750**

# LEISTUNGSSTARK, MAN VIELSEITIG

**Jeder Job erfordert ein spezielles Werkzeug. Die RT-Lader sind perfekt für alle Arten von Anwendungen ausgelegt, wie z. B. der Galabau, allgemeine Baustelleneinsätze, öffentliche Arbeiten und die Landwirtschaft. Mit der perfekten Balance zwischen Leistung, kompakter Bauweise, Sicherheit und Komfort sind die KUBOTA-Radlader für viele unterschiedliche Einsätze geeignet.**

## KARDANANTRIEB

Im niedrigen Gang hat der RT280-2 eine Zugkraft von 28.000 N. Diese Kraft wird mit einer Antriebswelle auf die Vorderräder verteilt und steht dem Bediener im niedrigen Gang zur Verfügung. Im hohen Gang ist eine Antriebsgeschwindigkeit von bis zu 30 km/h möglich. Mit dem 100% Sperrdifferential in der Vorder- und Hinterachse kann die Maschine auch im schwierigen Gelände sicher eingesetzt werden.



## HYDROSTATISCHER FAHRANTRIEB (HST)

Der hydrostatische Fahrtrieb ist mit einer Hochleistungspumpe ausgerüstet was einen effizienten Antrieb der Räder durch die Motorleistung gewährt.



# ÖVRIERFÄHIG,



## ORIGINALER KUBOTA MOTOR: LEISTUNGSSTARK, EFFIZIENT UND UMWELTFREUNDLICH

Kubota Motoren sind für ihre Zuverlässigkeit und Langlebigkeit bekannt. Sie sind leistungsstark, geräuscharm und zeichnen sich durch ihren umweltfreundlichen Betrieb aus.



### Motorleistung

RT280-2: 50 PS / 37 kW

### ROBUSTER FAHRZEUGRAHMEN

Die gewählte Materialstärke und der damit verbundene hohe Belastungswiderstand, sowie die kompakte Bauweise sind die Schlüsselfaktoren des RT2 Fahrgestells. Zudem ist der hintere Teil des Fahrzeugrahmens mit Hydrauliköl gefüllt und wird so als zusätzliches Gegengewicht genutzt.



### KNICKGELENK

Mit einem Pendelachswinkel von 45° und einem Oszillationswinkel von 8.5°, kann sich der RT280-2 auch mit Leichtigkeit in den engsten Arbeitsbereichen bewegen ohne dabei Schäden auf sensiblen Untergründen oder Bodenflächen zu hinterlassen.



# KOMFORT / LEISTUNG WARTUNG

Alle wichtigen Steuerelemente des RT280-2 sind um den Fahrer herum konzipiert, die Bedienungselemente sind somit ergonomisch und leicht zu erreichen. Der komfortable Fahrersitz ist mit einer Kopfstütze und 2 Armlehnen für einen langen und ermüdungsfreien Arbeitstag ausgestattet. Die optional erhältliche Kabine beinhaltet eine Kabinenheizung, ein Radio und 4 Arbeitsscheinwerfer die außen am Kabinendach montiert sind.

## ANZEIGENEINHEIT

Die Anzeigeneinheit ermöglicht dem Benutzer auf einen Blick die Temperatur der Kühlflüssigkeit und den Kraftstoffstand zu überprüfen. Leuchtanzeigen machen auf evtl. Probleme mit Öldruck, Überhitzung oder Batterie - Ladespannung aufmerksam. Eine einfache und sichere Maschinenüberwachung, damit Sie immer im sicheren Bereich arbeiten können.



## MULTIFUNKTIONSSTEUERHEBEL UND LENKSÄULE

Alle wichtigen Arbeitsfunktionen des Radladers sind in dem ergonomischen Multifunktionssteuerhebel integriert: Fahrtrichtungsänderung, Zusatzsteuerkreis (je nach Modell) und natürlich auch die Frontanbaugeräte. Die Lenksäule ist verstellbar und garantiert jedem Benutzer eine bequeme Arbeitsposition.



2517 mm



## VIELSEITIG UND KOMPAKT

Mit einem Maschinengewicht von 2600 kg für die Verdeckversion und 2750 kg in der Kabinenvariante beträgt die Hubkraft mit Palettengabel 1600 kg in gerader Stellung und Standard-Bereifung. Der RT280-2 ist als knickgelenkter Radlader die ideale Wahl für viele Baustellen, bei denen es auf die Kraft und Wendigkeit ankommt.



## DELUXE-KABINE MIT HEIZUNG UND RADIO

Die Komfortkabinen des RT280-2 ist mit einer Heizung ausgestattet. Mit dieser läßt sich der Beschlag auf den Scheiben einfach beseitigen und die Heizung wärmt den Fahrer in der kalten Jahreszeit. Die Arbeitsscheinwerfer ermöglichen eine perfekte Rundumsicht in der Dunkelheit.

## TÄGLICHE WARTUNG

Die wichtigsten Wartungspunkte und Bauteile, die täglich überprüft werden müssen, wie Motorölstand, Kühlwasser, Luftfilter oder Kühler sind dank der weit zu öffnenden Motorhaube problemlos zugänglich. Zudem sorgen die versetzten Batterieenden dafür, dass die Maschine bei Batterieausfall schnell gestartet werden kann.



## FAHRANTRIEBSKONTROLLE

Der hydrostatische Fahrtrieb wird durch ein auf der rechten Seite der Lenksäule befindliches Pedal betätigt. Durch leichtes Treten mit dem Fuss wird gleichzeitig der Motor und die HST Pumpe betätigt. Der Bediener kann die Fahrgeschwindigkeit kontrollieren und sich dabei voll auf die Steuerung der Frontanbaugeräte konzentrieren.



# SCHUTZ / SICHERHEIT

Eine sichere und bequeme Fahrposition und die geräumige Kabine bietet einen guten Schutz und eine ausgezeichnete 360° Rundumsicht für den Fahrer. Die Deluxe - Kabinen, inkl. dem klappbaren Verdeck sind ISO und ROPS / FOPS zertifiziert.

## KONTERGEWICHT

Das Gegengewicht ist im hinteren Teil des Rahmens integriert. Ein zusätzliches Gegengewicht von 62 kg ist als Option erhältlich, und verbessert die Stabilität der Maschine.



## SCHEINWERFERAUSRÜSTUNG

Die KUBOTA-Radlader sind mit einer Arbeitsleuchte an dem Hubarmen der Ladeschwinge ausgestattet. Zusätzlich hat die Maschine noch 4 x weitere Arbeitsscheinwerfer für vorne und hinten am Kabinendach serienmäßig montiert, diese erhöhen die Sicherheit beim Maschineneinsatz in der Dunkelheit.



**Kubota  
Originalteile**  
für maximale  
Leistung,  
Langlebigkeit  
und Sicherheit



## KABINE ODER SICHERHEITSDACH UND KOMFORTSITZ

Der RT280-2 ist wahlweise mit einer Kabine oder einem Schutzdach erhältlich. Die Schutzvorrichtung ist nach ROPS ISO3471, FOPS ISO3449 zertifiziert. Sie bietet einen hervorragenden Schutz für den Fahrer. Der Sitz ist mit einer Kopfstütze und 2 Armlehnen für den Komfort und einem Sicherheitsgurt für den sicheren Betrieb ausgestattet.



# Technische Daten

Modell		RT280-2	
Einsatzgewicht (Verdeck / Kabine)	kg	2675 / 2825	
<b>Motorleistung</b>			
Motorhersteller	Kubota		
Modell	D1803 CR Stage V		
Motorleistung nach ISO9249	kW	37	
	PS	50	
Anzahl der Zylinder	3		
Hubraum	ccm <sup>3</sup>	1826	
<b>Antrieb</b>			
Typ	HST (Hydrostatischer Fahntrieb)		
	A	kg	2200
	B	kg	1600
	C	kg	1200
	D	kg	3000
	E	kg	2000
	F	kg	1580
	G	kg	2900
<b>Hublastangaben nach ISO14307 mit Palettengabel Kipplast gemessen an dem Schaufelaufnahmebolzen der Ladeschwinge*</b>			
<b>Fahntrieb</b>			
Reifengröße	31x15,5-15 SKID		
Fahrgeschwindigkeit	km/h	0-15 km/h 0-30 km/h	
Max. Zugkraft	N	28.000	
Oszillationswinkel	°	8,5	
Hydraulikölmenge am Zusatzsteuerkreis	l/min	51	
Zusatzsteuerkreis Hydraulikdruck	bar	230	
<b>Arbeitsgeräusche</b>			
Schalldruckpegel (LpA) (Verdeck/Kabine)	dB (A)	≤101	
Schalleistungspegel (LwA (2000/14/EG)) dB (A)	dB (A)	≤101	
Vibration an den Steuerhebeln	m/s <sup>2</sup>	≤2,5	
Ganzkörper-Vibration	m/s <sup>2</sup>	≤2,5	
<b>Kapazität</b>			
Kraftstofftank	l	30	
Hydrauliköltank	l	54	
Motoröl	l	5,6	
Vorder-/Hinterachs-Öl	l	5,5	

\* Kipplast gemessen an dem Schaufelaufnahmebolzen der Ladeschwinge, mit Standardreifen ohne zusätzliches Kontergewicht.

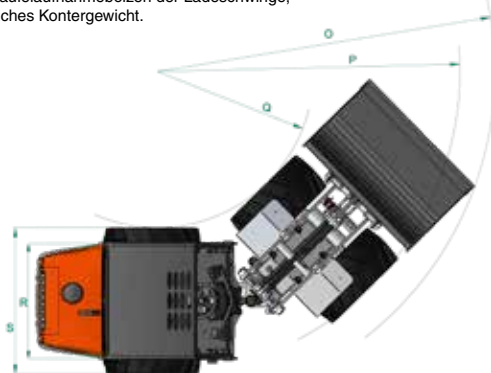

# Arbeitsbereich

Maschinenabmessungen\*

Modell		RT280-2	
A	Radstand	mm	1648
B	Gesamtlänge ohne Schaufel	mm	3468
C	Gesamtlänge mit Schaufel	mm	4239
D	Sitzhöhe	mm	1380
E	Gesamthöhe	mm	2340
F	Gesamthöhe Vorderrahmen	mm	1513
G	Ausschütthöhe	mm	1753
H	Max. Bolzenhöhe Aufnahme	mm	2517
I	Max. Schaufel - Hubhöhe	mm	3104
J	Schaufel - Rückkippwinkel am Boden	°	42
K	Schaufel - Rückkippwinkel bei max. Hubhöhe	°	46,4
L	Schaufel - Auskippwinkel	°	36,5
M	Rückfahrwinkel / Kontergewicht	°	25,3
N	Durchmesser der Standardbereifung	mm	850
O	Wenderadius mit Schaufel	mm	3045
P	Wenderadius Außenkante Bereifung	mm	2623
Q	Wenderadius Innenkante Bereifung	mm <td 1523	
R	Breite des Heckteils	mm	850
S	Gesamtbreite	mm	1100
_	Lenkeinschlag (rechts / links)	°	45
_	Bodenfreiheit	mm	325

\* Es wurden die Daten der Standard-Version gemessen. Spezifikationen können ohne vorherige Ankündigung geändert werden.

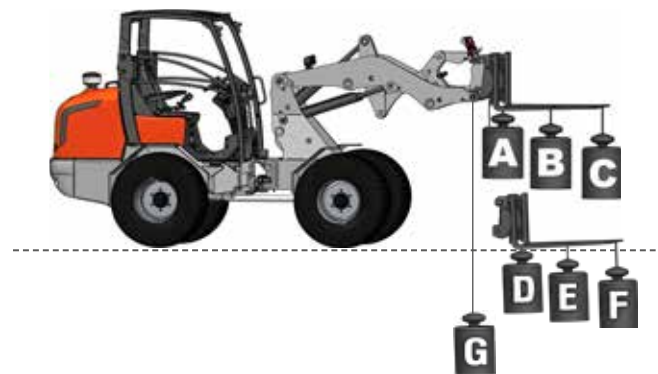

★ Alle gezeigten Bilder sind nur zur Darstellung in diesem Katalog bestimmt. Beim Betreiben des Radladers müssen die lokale und gesetzliche Bestimmungen für den Einsatz der Maschine beachtet werden.

## KUBOTA EUROPE S.A.S.

19 rue Jules Vercurysse  
 Zone Industrielle - CS 50088  
 95101 Argenteuil Cedex France  
 Téléphone : (33) 01 34 26 34 34  
 Télécopieur : (33) 01 34 26 34 99  
<http://www.kubota-eu.com>

